



Roland zu Dortmund

Genealogisch-heraldische Arbeitsgemeinschaft e.V.

*Kurz erklärt: Verwandtenehen,
Ahnengeschwister und Ahnenimplex*

*Hilfen für die Familiengeschichtsforschung
Heft 3*

Heiko Hungerige

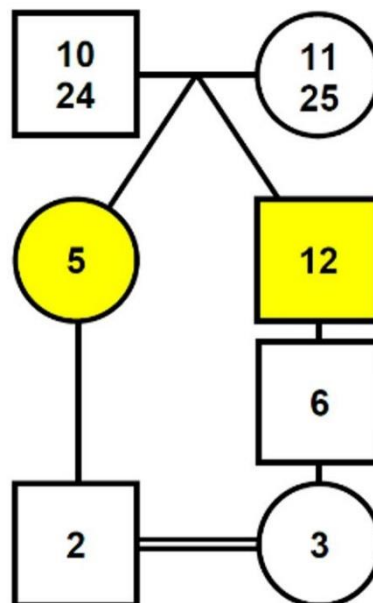

Juli 2023 (2. Fassung)

- Ahnenimplex („Ahnenschwund“, besser: „Ahnengleichheit“) tritt immer dann (und *nur* dann) auf, wenn es in den direkten Vorfahrenlinien eines Probanden / einer Probandin zwei (oder mehr) Geschwister gibt (sog. „Ahnengeschwister“).
- In einer der nachfolgenden Generationen tritt dann notwendigerweise *immer* eine Verwandtenehe („konsanguine Ehe“) auf.
- Der Ahnenimplex tritt *nicht* in der Elterngeneration der miteinander verwandten Eheleute auf, sondern *immer* erst in der Elterngeneration der Ahnengeschwister.
- Bei *Vollgeschwistern* tauchen *beide Elternteile* der Ahnengeschwister doppelt (oder mehrfach) in der Ahnentafel auf.
- Bei *Halbgeschwistern* taucht *nur ein Elternteil* doppelt (oder mehrfach) in der Ahnentafel auf.

Vier Typen von Cousin-Cousinen-Ehen 1. Grades „von einer Seite“

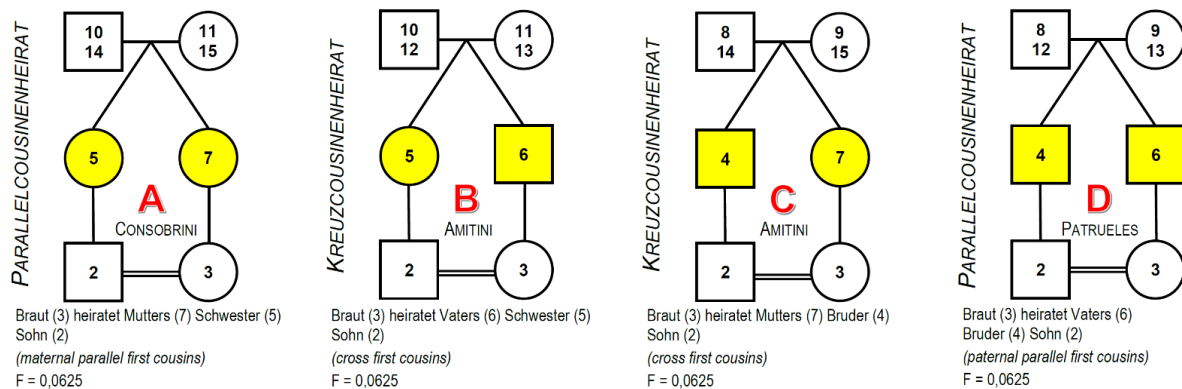

Cousin-Cousinen-Ehen 1. Grades „von zwei Seiten“ (u.a. Beispiele)

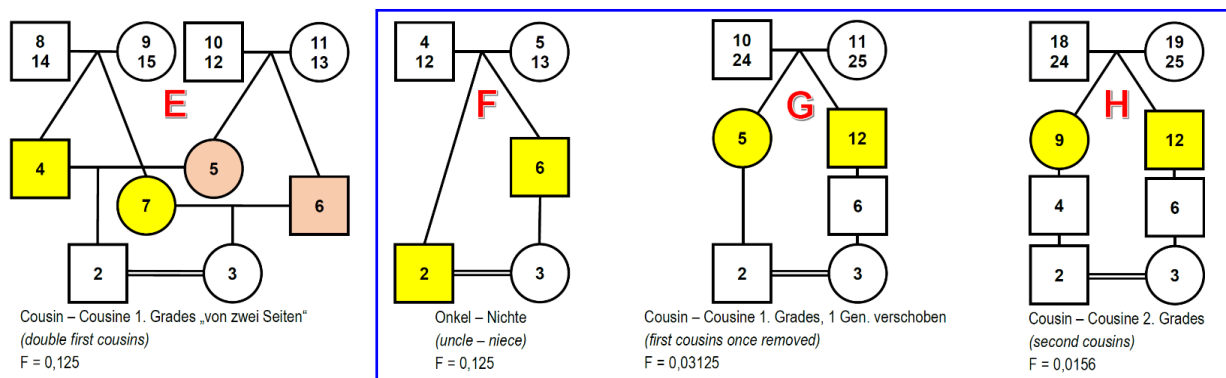

Der Proband / die Probandin mit der Ahnennummer 1 ist in den Abbildungen A – H nicht dargestellt. Ahnengeschwister sind farblich markiert. In der Elterngeneration der Ahnengeschwister tritt Ahnenimplex (Mehrfach-ahnen) auf.

Cousin-Cousinen-Ehen 2. Grades „von zwei Seiten“

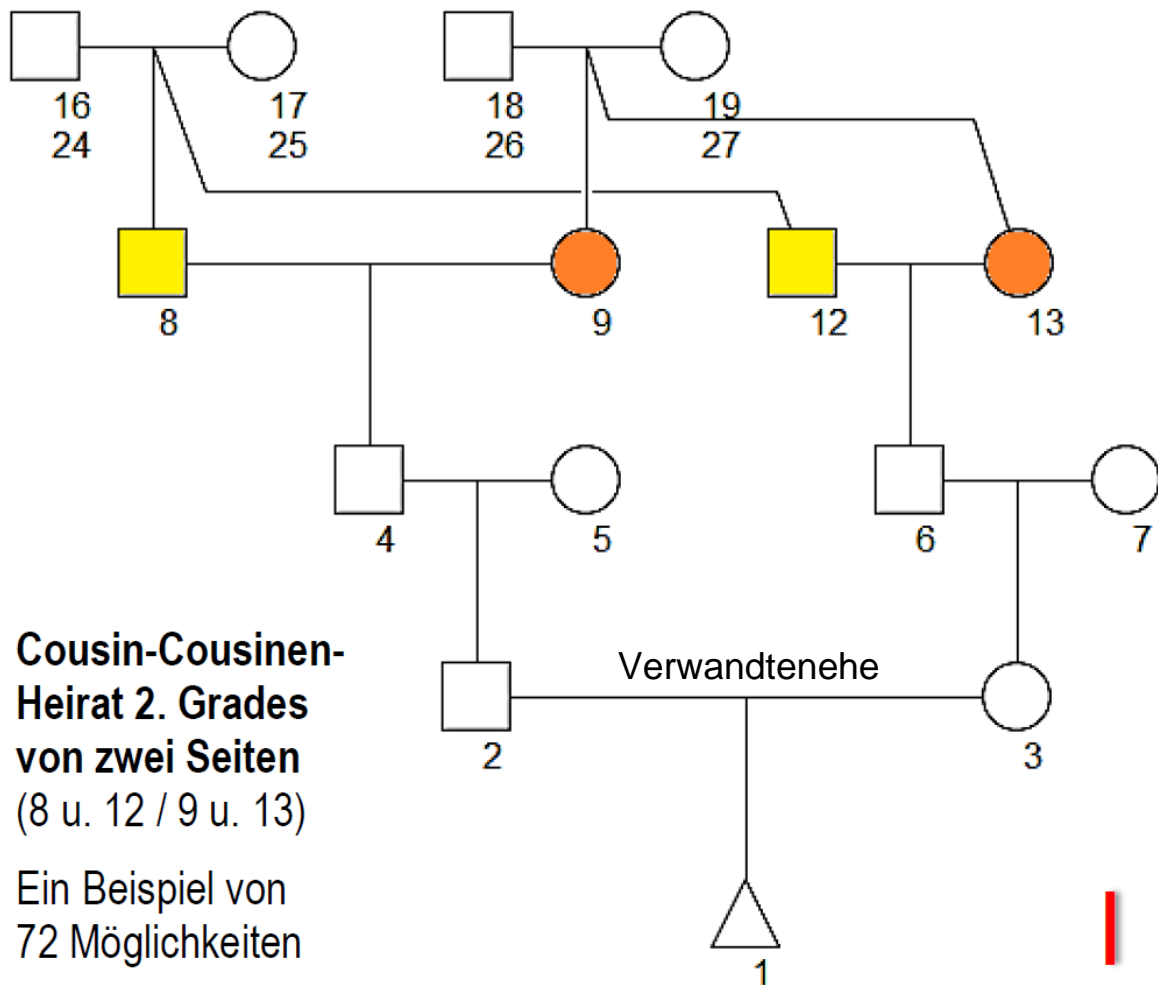

Cousin-Cousinen-Heirat 2. Grades von zwei Seiten
(8 u. 12 / 9 u. 13)

Ein Beispiel von 72 Möglichkeiten

Dieses Beispiel:

„Zwei Schwestern heiraten zwei Brüder“

- 8 und 12 sowie 9 und 13 sind „Ahnengeschwister“.
- Der Ahnenimplex tritt nicht in der Generation der Eltern der beiden miteinander verheirateten Verwandten (Cousin und Cousine 2. Grades) auf, sondern erst in der Urgroßeltern-Generation ($k = 4$) des Probanden / der Probandin.
- Statt $2^k = 2^4 = 2 \times 2 \times 2 \times 2 = 16$ Urgroßeltern hat der Proband / die Probandin nur 12 Urgroßeltern (Ahnenimplex)

Cousin-Cousinen-Ehen 2. Grades „von drei Seiten“

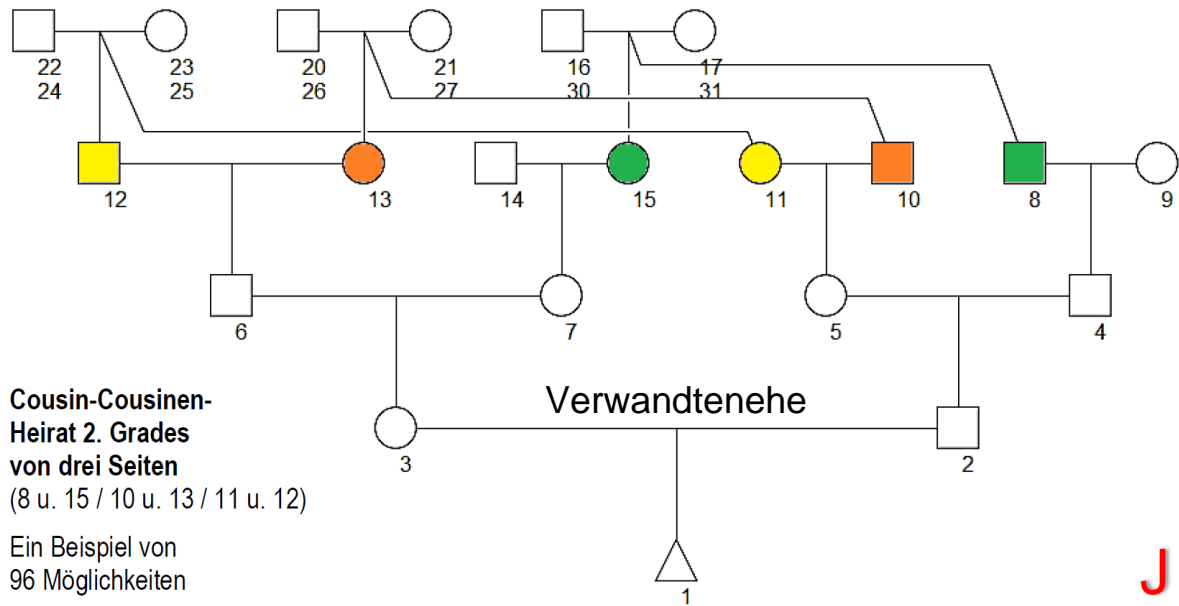

- Statt $2^k = 2^4 = 2 \times 2 \times 2 \times 2 = 16$ Urgroßeltern hat der Proband / die Probandin nur 10 Urgroßeltern (Ahnenimplex)

Cousin-Cousinen-Ehen 2. Grades „von vier Seiten“

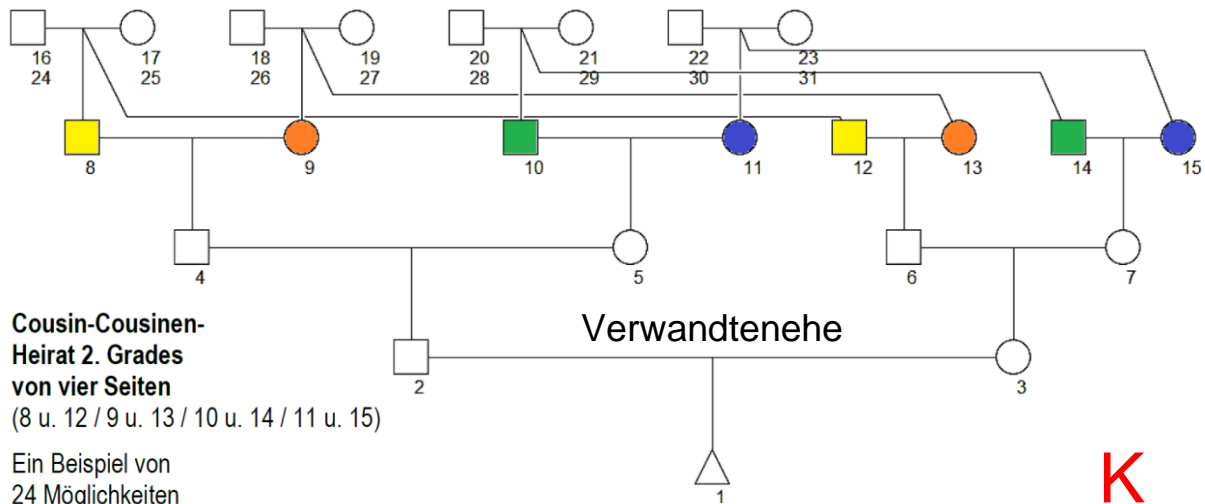

- Statt $2^k = 2^4 = 2 \times 2 \times 2 \times 2 = 16$ Urgroßeltern hat der Proband / die Probandin nur 8 Urgroßeltern (Ahnenimplex)

Verwandtschaftsbezeichnungen und -grade (Deutsch)

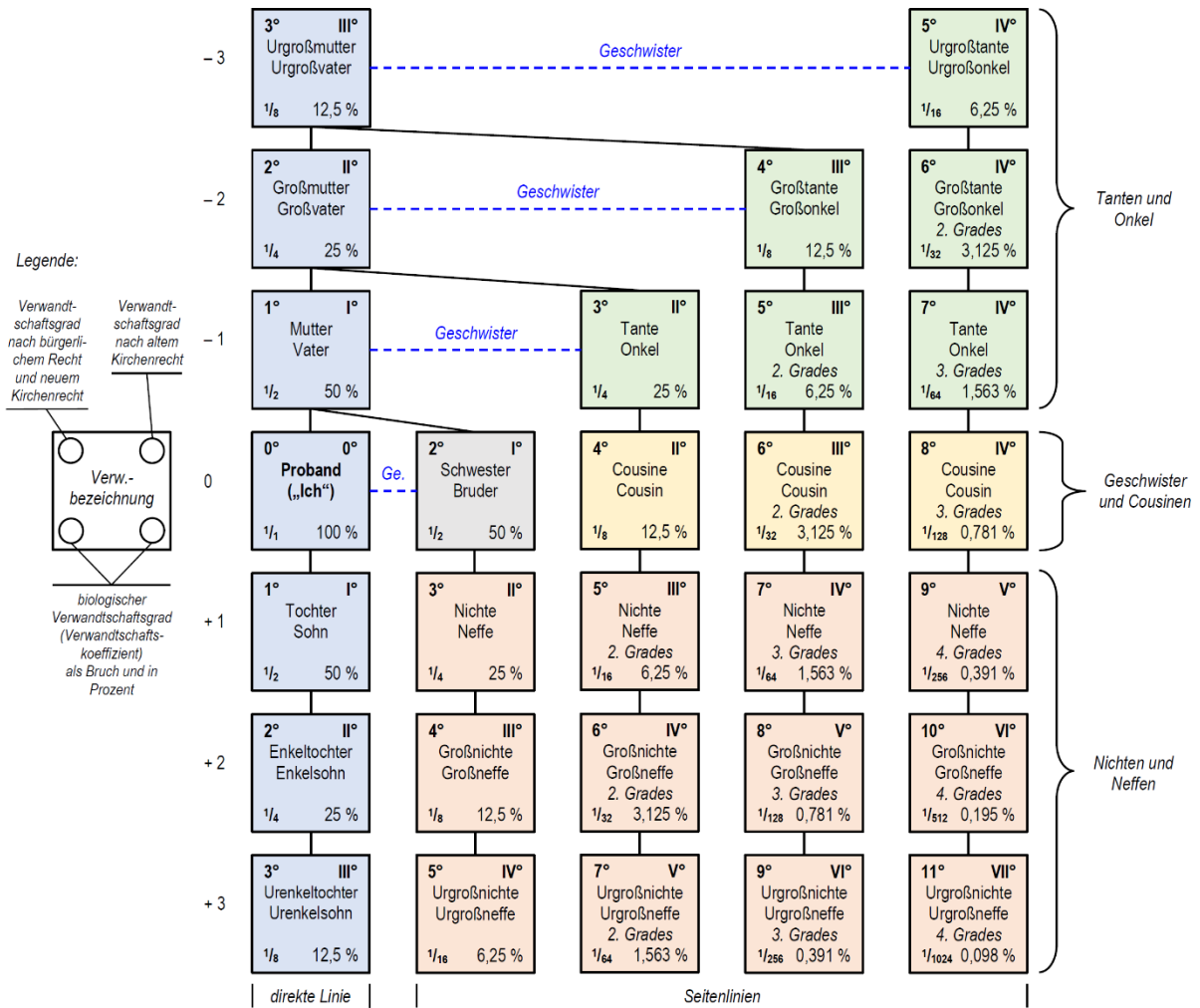

Verwandtschaftsbezeichnungen und -grade (Englisch)¹

Bei einem Vergleich des deutschen Verwandtschaftssystems mit den englischen Verwandtschaftsbezeichnungen fallen sofort zwei bemerkenswerte Unterschiede auf: Während im Deutschen die Nachfahren von Geschwistern ebenso wie von Cousins bzw. Cousinen (1., 2., 3., ... Grades) in der Regel Nichten und Neffen genannt werden, heißen im Englischen nur die Nachfahren der Geschwister „nieces“ und „nephews“. Den Sohn einer Cousine beispielsweise nennen wir Neffe 2. Grades, im Englischen ist das ein „first cousin once removed“. Ebenfalls gewöhnungsbedürftig für deutschsprachige Familienforscher/-innen ist, dass im Englischen „cousins“ auch in der Eltern-, Großeltern und Urgroßelterngeneration auftauchen. Es gibt im Englischen zwar Tanten, Großtanten und Urgroßtanten (sie heißen dort „aunt“, „grandaunt“ und „great-grandaunt“; die entsprechenden Onkel gibt es natürlich auch), nicht aber Tanten oder Großtanten 2. oder 3. Grades, denn auch diese werden „cousins“ genannt: So wird eine Großtante 2. Grades zum „first cousin twice removed“ und ein Onkel 3. Grades zum „second cousin once removed“.

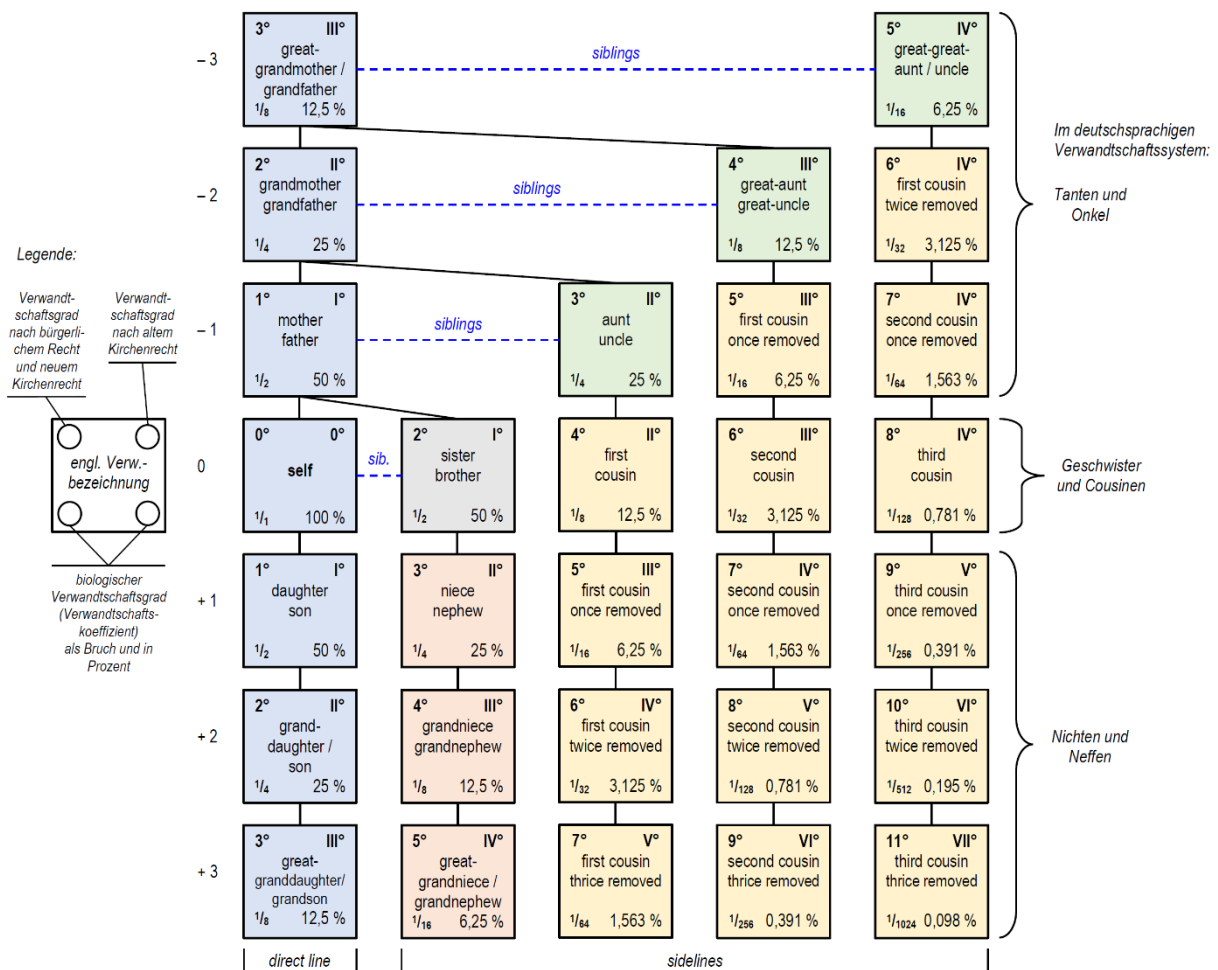

¹ Hungerige, 2020d, S. 13. Grafik nach einer Vorlage aus der englischsprachigen Wikipedia.

Heftreihe

„Hilfen für die Familiengeschichtsforschung“ des *Roland zu Dortmund e.V.*

- Heft 1 *Genealogische Linksammlung des Roland zu Dortmund e.V.*
- Heft 2 *Verwandschaftsbezeichnungen und Verwandschaftsgrade*
- Heft 3 *Kurz erklärt: Verwandtenehen, Ahnengeschwister und Ahnenimplex*
- Heft 4 *Rechnen auf der Ahnentafel*
- Heft 5 *Berechnung des Ahnenimplex' (i_k), aus Verschwisterungslisten (VSL) nach S. Rösch und A. Richter*
- Heft 6 *Linkliste, Bücher und Artikel zum Thema „Euthanasie“ im Nationalsozialismus*
- Heft 7 *Genealogischer Erhebungsbogen (Großfamilie)*
- Heft 8 *Ahnentafel-Formblätter (4 Generationen, beliebig erweiterbar)*
- Heft 9 *Spitzenahmen-Listen des Roland zu Dortmund e.V.*
- Heft 10 *Gesuche zum Eintritt von dreijährig Freiwilligen beim Heer (1817 – 1824)*
- Heft 11 *Der verschlungene Weg des X-Chromosoms durch die Generationen (X-DNA Inheritance Charts)*
- Heft 12 *Ostfriesische / niederländische Krankheitsbezeichnungen und Todesursachen*